

Makita[®]

Table Top Miter Saw

Instruction Manual

Universal-Kapp- und Gehrungssäge

Betriebsanleitung

Piła ukośnica ze stołem

Instrukcja obsługi

Настольная торцовочная пила

Инструкция по эксплуатации

LH1040
LH1040F

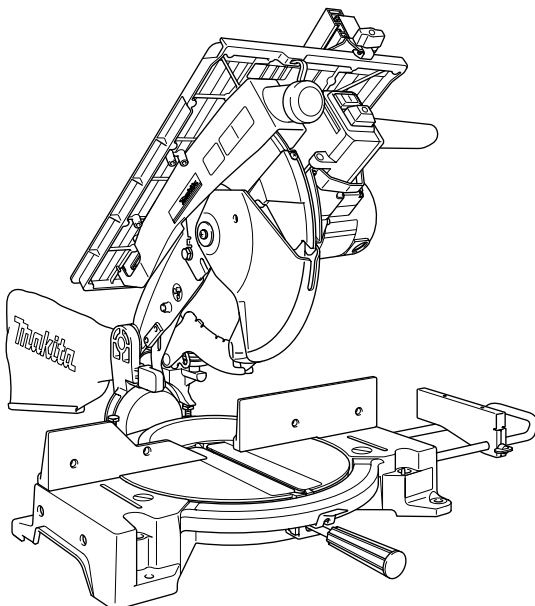

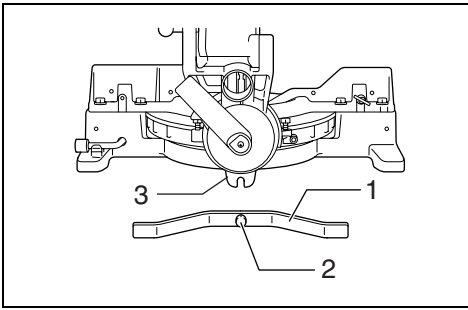

1

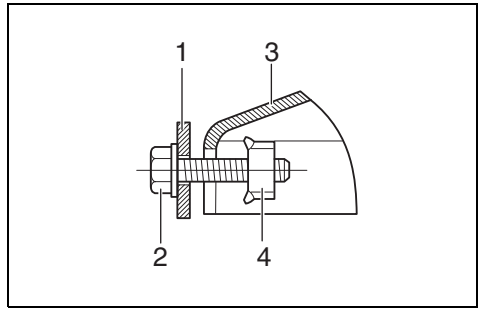

2

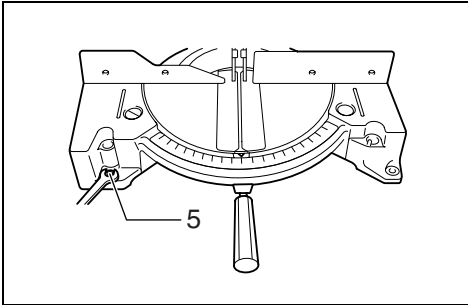

3

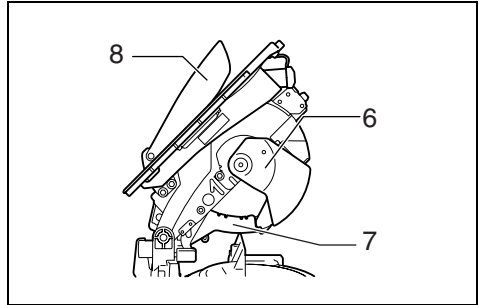

4

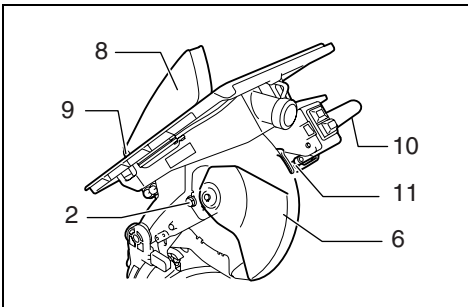

5

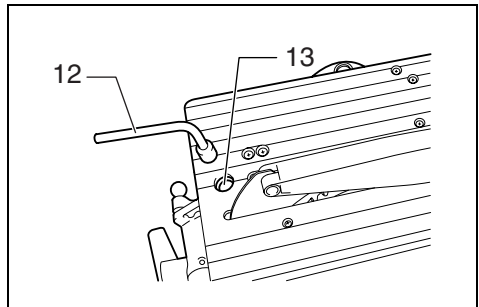

6

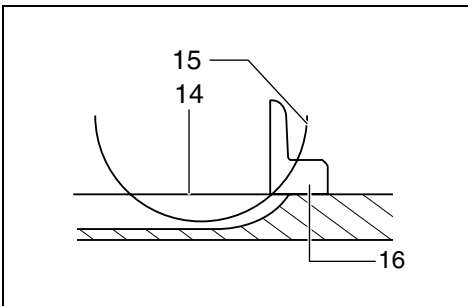

7

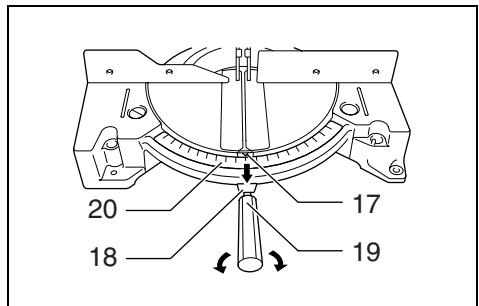

8

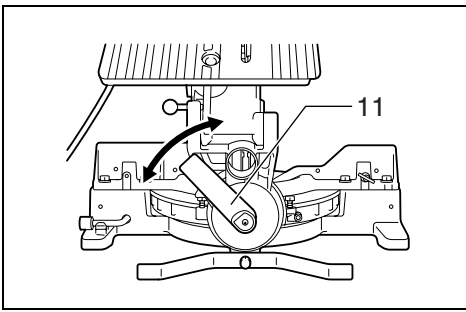

9

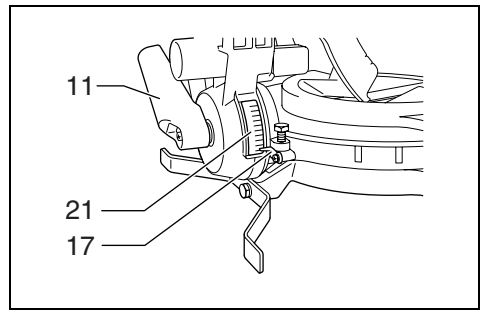

10

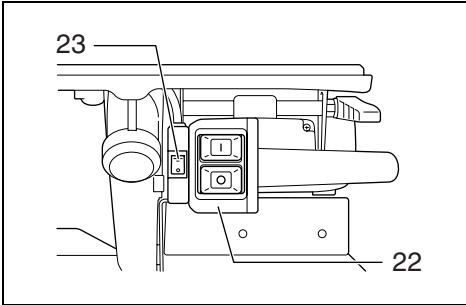

11

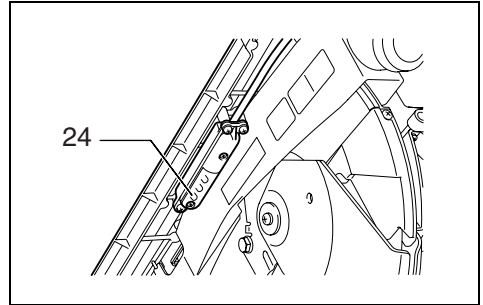

12

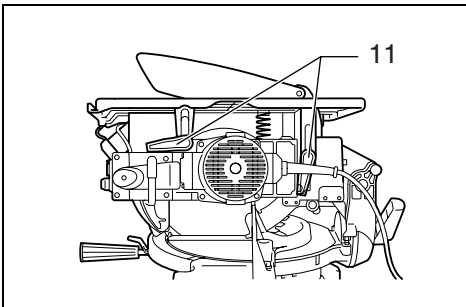

13

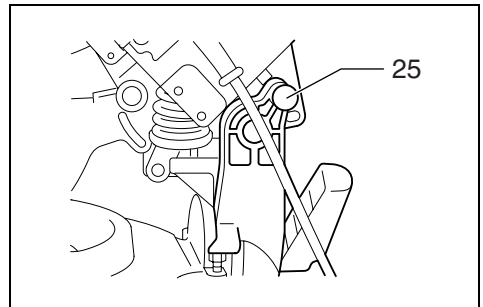

14

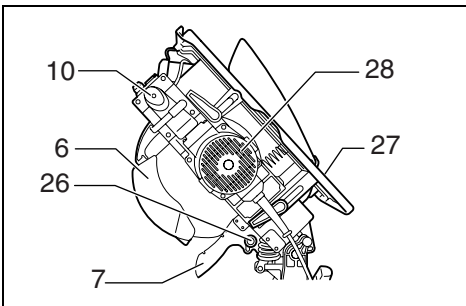

15

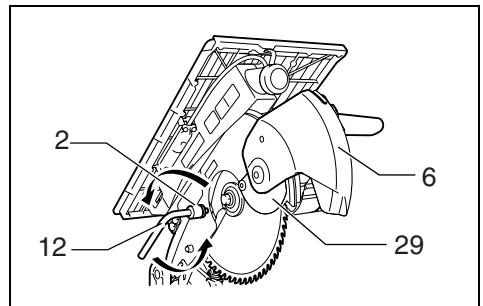

16

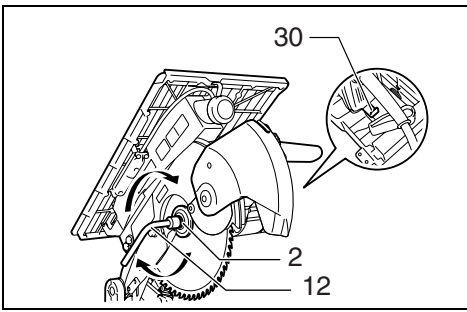

17

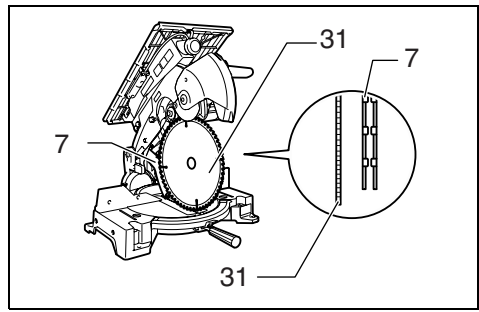

18

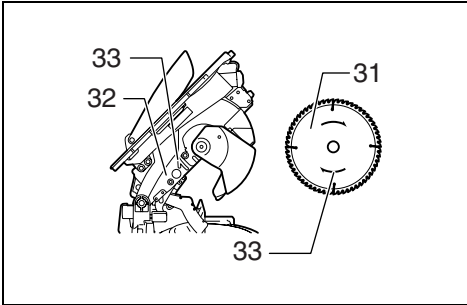

19

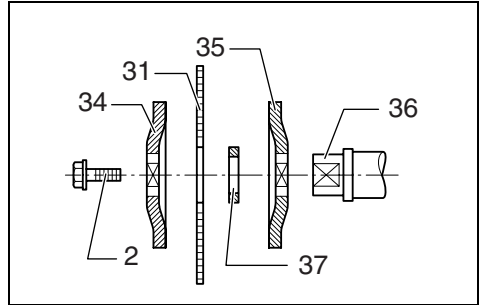

20

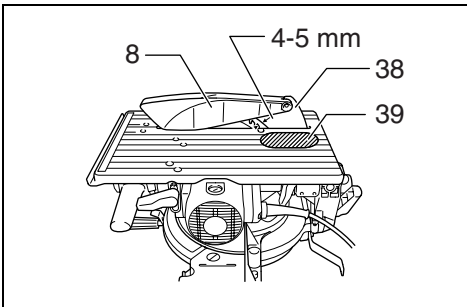

21

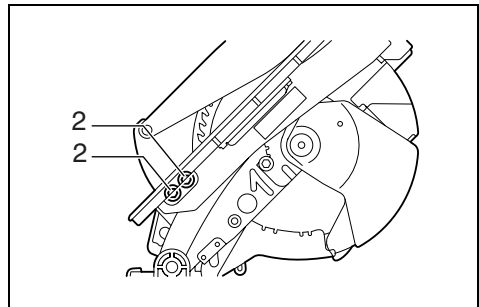

22

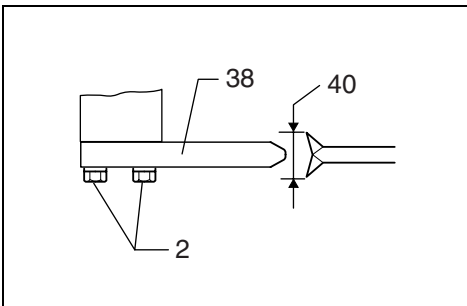

23

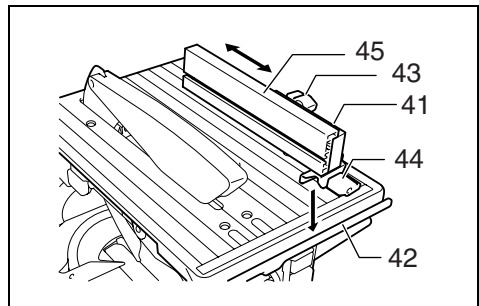

24

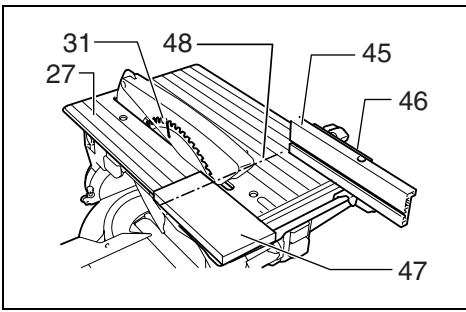

25

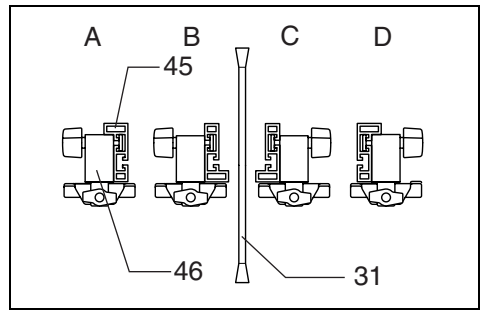

26

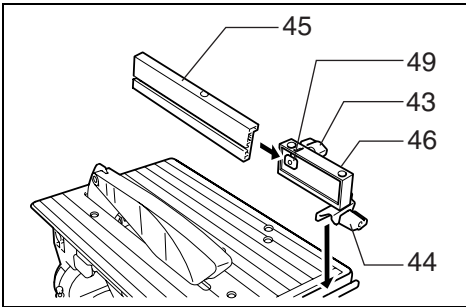

27

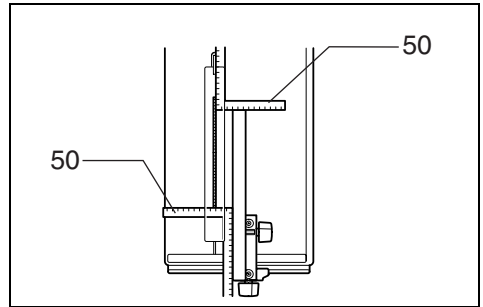

28

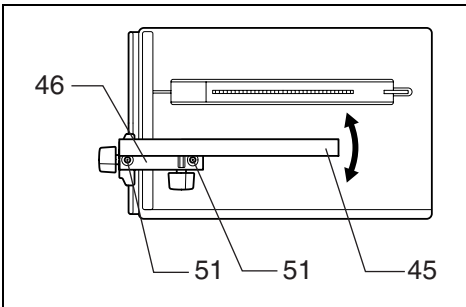

29

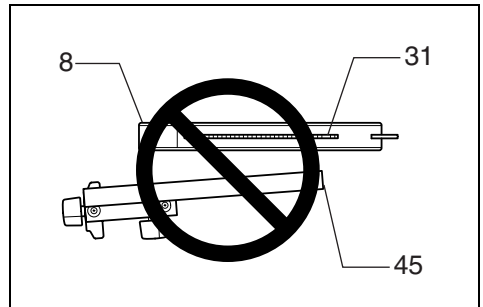

30

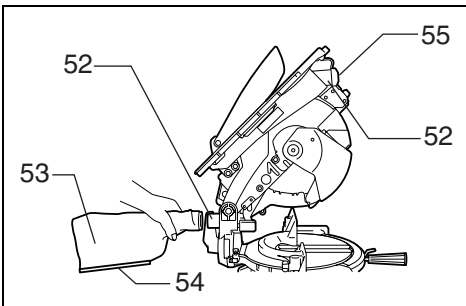

31

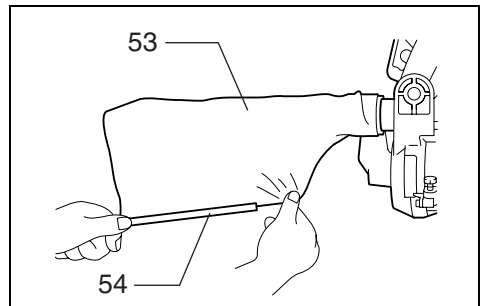

32

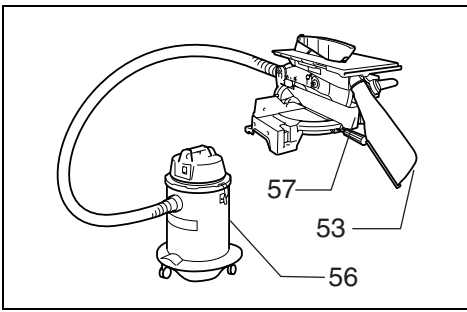

33

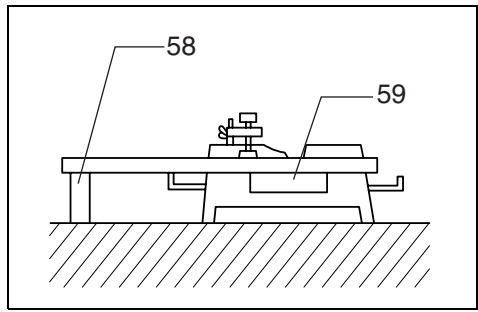

34

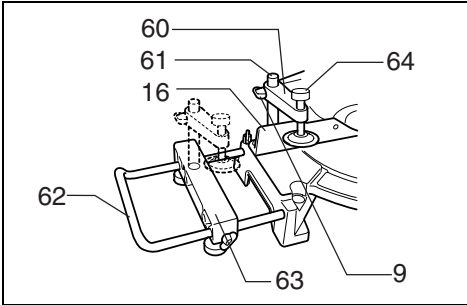

35

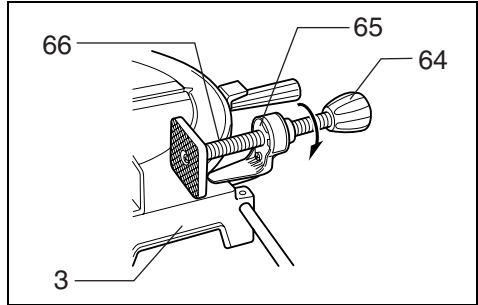

36

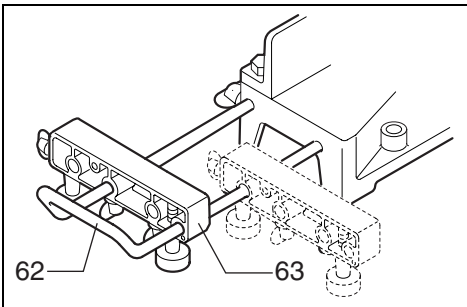

37

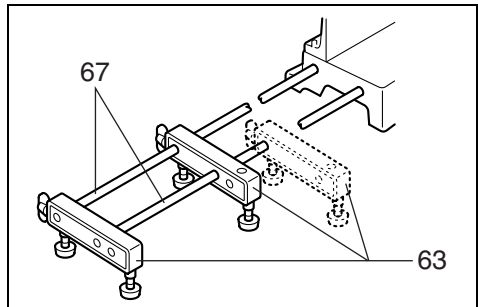

38

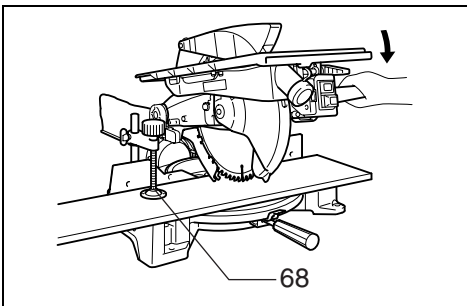

39

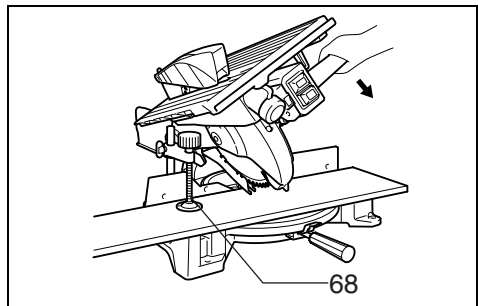

40

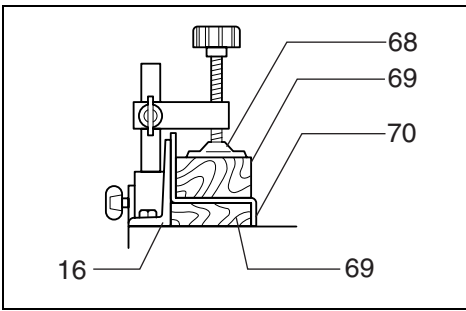

41

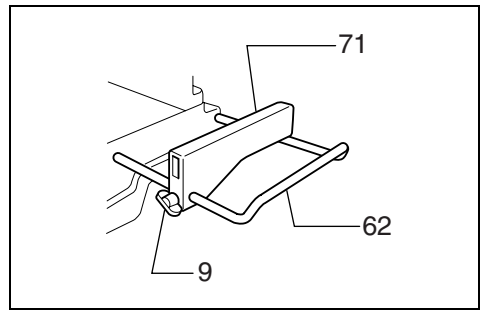

42

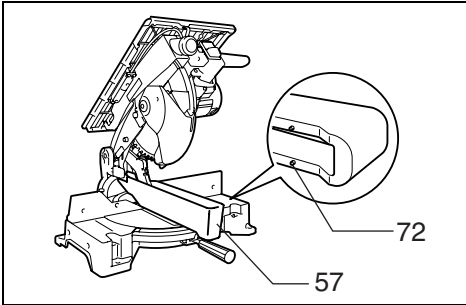

43

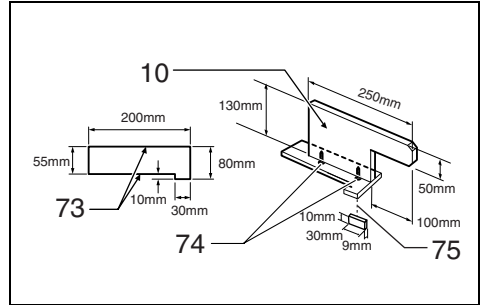

44

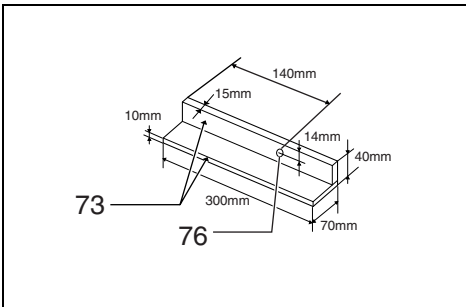

45

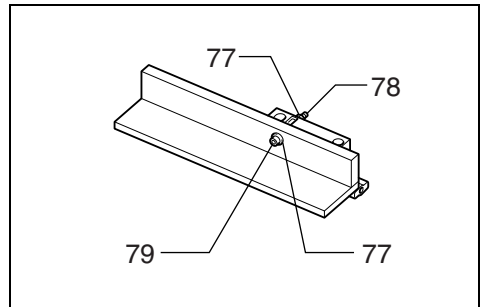

46

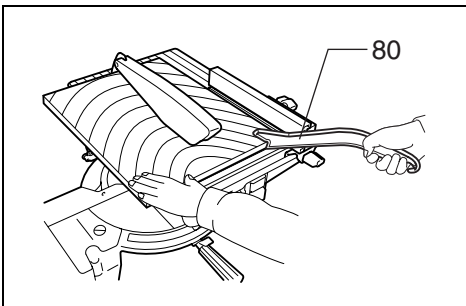

47

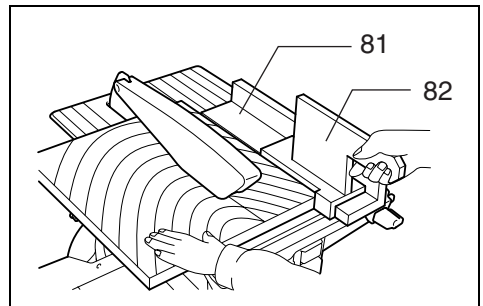

48

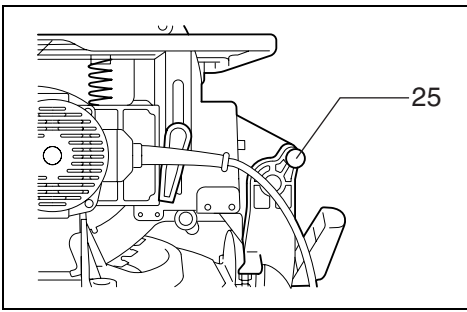

49

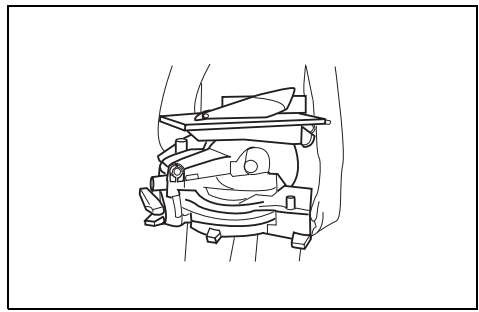

50

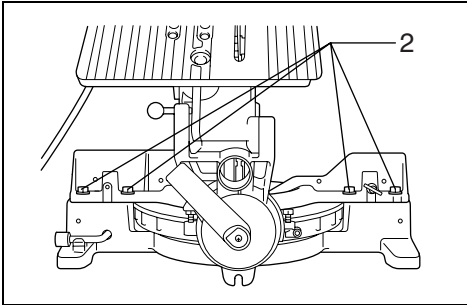

51

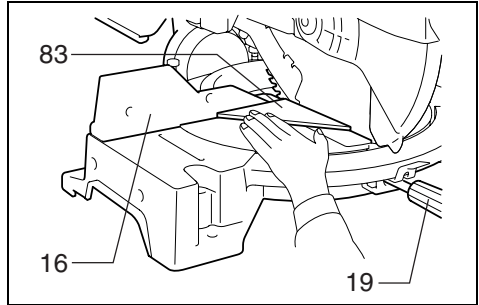

52

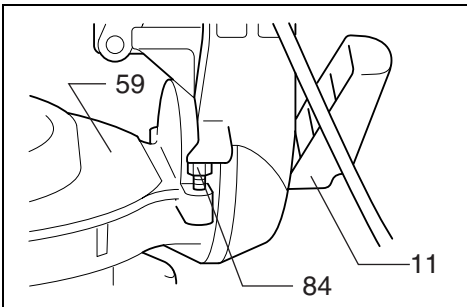

53

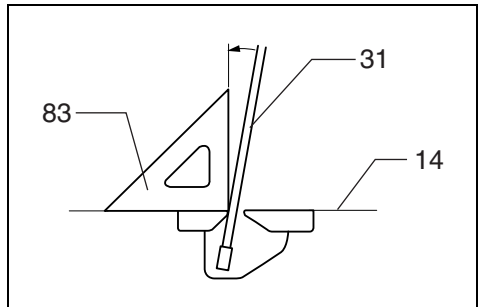

54

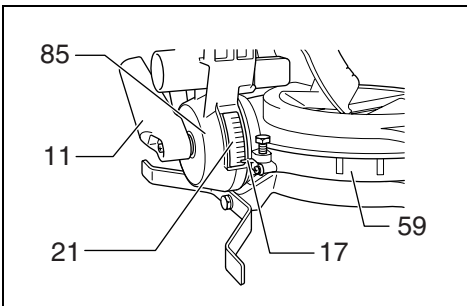

55

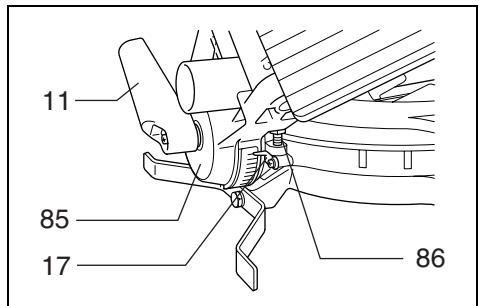

56

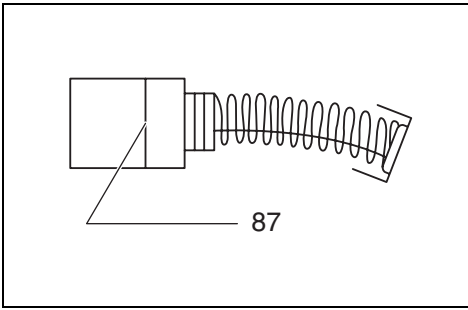

57

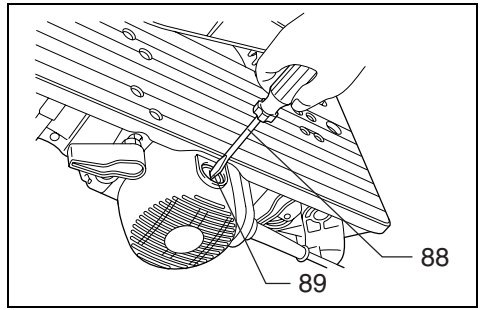

58

Symbols

The followings show the symbols used for the tool. Be sure that you understand their meaning before use.

Symbole

Die folgenden Symbole werden für die Maschine verwendet. Machen Sie sich vor der Benutzung unbedingt mit ihrer Bedeutung vertraut.

Symbole

Poniższe symbole używane są do opisu urządzenia. Przed użyciem należy upewnić się, że rozumie się ich znaczenie.

Символы

Следующие объяснения показывают символы, используемые для инструмента. Убедитесь перед использованием, что Вы понимаете их значение.



- Read instruction manual.
- Bitte Bedienungsanleitung lesen.
- Przeczytaj instrukcję obsługi.
- Прочитайте инструкцию по эксплуатации.



- DOUBLE INSULATION
- DOPPELT SCHUTZISOLIERT
- PODWÓJNA IZOLACJA
- ДВОЙНАЯ ИЗОЛЯЦИЯ



- To avoid injury from flying debris, keep holding the saw head down, after making cuts, until the blade has come to a complete stop.
- Um Verletzungen durch herausgeschleuderte Teile zu vermeiden, halten Sie den Sägekopf nach Ausführung von Schnitten abgesenkt, bis das Sägeblatt völlig zum Stillstand gekommen ist.
- Aby uniknąć zranienia odskakującymi odpadkami, po zakończeniu cięcia trzymaj głowicę piły w dole, aż do całkowitego zatrzymania się brzeszczotu.
- Чтобы избежать травмы от летящих обрезков, удерживайте переднюю часть пилы, обращенной вниз, после выполнения резки до тех пор, пока лезвие не остановится полностью.



- When using the tool in the miter saw mode, secure the top table at the topmost blade never protrudes from the top surface of the top table.
- Wenn Sie die Maschine im Gehrungssägenmodus verwenden, sichern Sie den oberen Tisch in der Höchststellung, damit das Sägeblatt nicht über die Oberfläche des oberen Tisches hinausragt.
- W przypadku korzystania z urządzenia w trybie cięcia ukośnego, zamocuj stół górny tak, aby brzeszczot nigdy nie wystawał poza górną powierzchnię stołu.
- При использовании инструмента в режиме торцовочной пилы закрепите верхний стол в самом верхнем положении так, чтобы лезвие никогда не выступало на верхней поверхности верхнего стола.



- For your safety, remove chips, small pieces, etc. from the table top before operation.
- Zur Sicherheit sollte die Tischplatte vor dem Betrieb von Spänen, Kleinteilen usw. gesäubert werden.
- Dla bezpieczeństwa przed przystąpieniem do pracy usuń strużyny, małe odpady itp. z powierzchni stołu.
- Для Вашей безопасности удалите стружки, маленькие куски и т.д. со стола перед эксплуатацией.



- Do not place hand or fingers close to the blade.
- Halten Sie Hände oder Finger vom Sägeblatt fern
- Nie zbliżaj rąk i palców do brzeszczotu.
- Не помещайте руки или пальцы близко к лезвию.

| | | | | | |
|----|---------------------------------------|----|--|----|---------------------------------------|
| 1 | Дополнительная пластина | 32 | Кожух лезвия | 62 | Держатель |
| 2 | Шестигранный болт | 33 | Стрелка | 63 | Сборка держателя |
| 3 | Основание | 34 | Внешний фланец | 64 | Регулятор тисков |
| 4 | Гайка | 35 | Внутренний фланец | 65 | Выступ |
| 5 | Болт | 36 | Шпindelь | 66 | Вал тисков |
| 6 | Нижний защитный щиток лезвия А | 37 | Кольцо | 67 | Анкер 12 |
| 7 | Нижний защитный щиток лезвия В | 38 | Расщепляющий нож | 68 | Тиски (дополнительная принадлежность) |
| 8 | Верхний защитный щиток лезвия | 39 | Область, на которую надо нажать | 69 | Разделительный блок |
| 9 | Винт | 40 | Ширина лезвия | 70 | Алюминиевый профиль |
| 10 | Ручка | 41 | Держатель направляющей планки | 71 | Установочная пластина |
| 11 | Рычаг | 42 | Направляющая на верхнем столе | 72 | Маленький выступ |
| 12 | Торцевой гаечный ключ | 43 | Зажимной винт (А) | 73 | Параллельно поверхности/кромке |
| 13 | Регулировочный болт | 44 | Зажимной винт (В) | 74 | Шуруп |
| 14 | Верхняя поверхность поворотной основы | 45 | Направляющая планка | 75 | Склеить вместе |
| 15 | Периферийная часть лезвия | 46 | Держатель направляющей планки | 76 | Отверстие (7 мм в диаметре) |
| 16 | Направляющая планка | 47 | Рабочее изделие | 77 | Шайба |
| 17 | Указатель | 48 | Линия, с которой необходимо совместить | 78 | Гайка |
| 18 | Рычаг фиксации | 49 | Квадратная гайка | 79 | Болт М6 |
| 19 | Захват | 50 | Линейка | 80 | Толкающая палка |
| 20 | Шкала отрезки | 51 | Два винта | 81 | Вспомогательная планка |
| 21 | Шкала наклона | 52 | Насадка для пыли | 82 | Толкающий блок |
| 22 | Переключатель | 53 | Мешок для пыли | 83 | Треугольная линейка |
| 23 | Переключатель лампы | 54 | Застежка | 84 | Регулировочный болт 0° |
| 24 | Лампы | 55 | Крышка | 85 | Кронштейн |
| 25 | Стопорный штырь | 56 | Пылесос | 86 | Регулировочный болт угла наклона 45° |
| 26 | Зажимной винт | 57 | Кожух лезвия | 87 | Ограничительная метка |
| 27 | Верхний стол | 58 | Подставка | 88 | Отвертка |
| 28 | Корпус мотора | 59 | Поворотная основа | 89 | Колпачок держателя щеток |
| 29 | Центральная крышка | 60 | Плечо тисков | | |
| 30 | Фиксатор вала | 61 | Стержень тисков | | |
| 31 | Лезвие пилы | | | | |

ТЕХНИЧЕСКИЕ ХАРАКТЕРИСТИКИ

| | |
|---|-----------------------|
| Модель | LN1040/LN1040F |
| Диаметр лезвия | 255 мм – 260 мм |
| Диаметр отверстия | |
| Для всех стран, отличных от европейских стран | 25,4 мм и 25 мм |
| Для европейских стран | 30 мм |
| Макс. режущая способность (Г x Ш) с лезвием диаметром 260 мм в режиме торцовочной пилы. | |

| Угол наклона | Угол резки | |
|--------------|---------------------------------|---|
| | 0° | 45° |
| 0° | 69 мм x 130 мм 93 мм x 95 мм | правый 69 мм x 85 мм, 93 мм x 67 мм левый 69 мм x 85 мм, 93 мм x 67 мм |
| 45° (левый) | 35 мм x 130 мм 53 мм x 95 мм | правый 35 мм x 91 мм, 49 мм x 67 мм левый 35 мм x 65 мм, 49 мм x 42 мм |

| | |
|--|---|
| Макс. режущая способность под углом 90° в режиме настольной пилы (режим пыльного станка) | 40 мм |
| Скорость в незагруженном состоянии (мин ⁻¹) | 4800 |
| Размер стола (Ш x Д) | 260 мм x 405 мм |
| Размеры (Д x Ш x Г) | 530 мм x 476 мм x 535 мм |
| Вес нетто | 13,7 кг |
| Класс безопасности |  |

- Вследствие нашей продолжающейся программы поиска и разработок технические характеристики могут быть изменены без уведомления.
- Примечание: Технические характеристики могут различаться в зависимости от страны.

Предназначенное использование

Инструмент предназначен для аккуратной прямой резки и (только при использовании в качестве торцовочной пилы на нижнем столе) резки дерева под углом.

Источник питания

Инструмент должен быть подсоединен к источнику питания с напряжением, аналогичным указанному в табличке номиналов, и может функционировать только от однофазного источника питания переменного тока. Он снабжен двойной изоляцией в соответствии с Европейским Стандартом и может, следовательно, использоваться с гнездами без провода заземления.

ИНСТРУКЦИИ ПО МЕРАМ БЕЗОПАСНОСТИ

Предостережение! При использовании электрических инструментов следует всегда соблюдать основные меры безопасности для уменьшения опасности пожара, поражения электрическим током и персональных травм, включая следующие.

Прочитайте эти инструкции перед тем, как пытаться управлять этим изделием, и сохраните эти инструкции.

Для безопасного функционирования:

- 1. Поддерживайте чистоту на рабочем месте**
Захламленные места и подставки могут привести к травмам.
- 2. Учитывайте рабочую окружающую среду**
Не подвергайте инструменты с электроприводом воздействию дождя. Не используйте инструменты с электроприводом в сырых или влажных местах. Поддерживайте хорошее освещение на рабочем месте. Не используйте инструменты с электроприводом в присутствии возгораемых жидкостей или газов.
- 3. Предохраняйтесь от поражения электрическим током**
Предотвращайте контакт тела с заземленными поверхностями (например, трубами, радиаторами, батареями, холодильниками).
- 4. Держитесь подальше от детей**
Не позволяйте посетителям прикасаться к инструменту или шнуру-удлинителю. Все посетители должны находиться подальше от рабочей области.
- 5. Правильно храните неработающие инструменты**
Если инструменты не используются, они должны храниться в сухом, высоком или закрытом месте, вне досягаемости детей.
- 6. Не прилагайте усилие к инструменту**
Он будет выполнять работу лучше и безопаснее при скорости, для которой он предназначен.

7. Используйте правильный инструмент

Не пытайтесь прилагать усилие к маленьким инструментам или присоединениям для выполнения работы инструмента тяжелого назначения. Не используйте инструменты для непредназначенных целей; например, не используйте дисковую пилу для резки веток или корней деревьев.

8. Одевайтесь правильно

Не одевайте свисающую одежду или украшения. Они могут попасть в движущиеся части. При работе на улице рекомендуется одевать резиновые перчатки и нескользящую обувь. Одевайте предохранительный головной убор для уборки длинных волос.

9. Используйте защитные очки и предохранительные приборы для слуха.

Если работа по резке является пыльной, используйте также маску для лица или пылезащитную маску

10. Подсоедините пылевсасывающее оборудование

Если имеются подсоединения устройств для всасывания и сбора пыли, убедитесь в том, что они подсоединены и используются правильно.

11. Не прилагайте усилие к шнуру

Никогда не носите инструмент за шнур и не дергайте за него для отсоединения его из розетки. Держите шнур подальше от жарких мест, масла и острых краев.

12. Закрепите рабочее изделие

Используйте зажимы или тиски для крепления рабочего изделия. Это является более безопасным, чем использование Вашей руки, и при этом освобождаются две руки для управления инструментом.

13. Не заходите слишком далеко

Сохраняйте правильную стойку и баланс все время.

14. Осторожно обращайтесь с инструментами

Держите инструменты острыми и чистыми для более лучшей и безопасной работы. Следуйте инструкциям для смазки и смены принадлежностей. Периодически проверяйте шнуры инструмента, и, если они повреждены, обращайтесь относительно ремонта в уполномоченный центр по техобслуживанию. Периодически проверяйте шнуры-удлинители и заменяйте, если они повреждены. Держите ручки сухими чистыми и свободными от масла или смазки.

15. Отсоединяйте инструменты

Если не используются, перед техобслуживанием, и при смене принадлежностей, таких, как лезвия, резы и резаки.

16. Убирайте регулировочные ключи и гаечные ключи

Сформируйте привычку проверять, что регулировочные ключи и гаечные ключи убраны с инструмента перед его включением.

17. Избегайте случайных запусков

Не носите подсоединенный к сети инструмент с пальцем, находящемся на переключателе. Перед подсоединением инструмента к сети убедитесь, что переключатель находится в положении "выкл".

18. **Шнуры-удлинители для использования на улице**
Когда инструмент используется на улице, используйте только шнуры-удлинители, предназначенные для использования на улице с указанием этого.
 19. **Будьте бдительны**
Наблюдайте за тем, что Вы делаете. Используйте разумный подход. Не управляйте инструментом, если Вы устали.
 20. **Проверяйте поврежденные части**
Перед дальнейшим использованием инструмента, предохранитель или другая часть должны быть тщательно проверены для определения того, что они будут функционировать правильно и выполнять предназначенную функцию. Проверьте на предмет совмещения движущихся частей, соединения движущихся частей, поломки частей, монтажа и других условий, которые могут повлиять на их функционирование. Предохранитель или другая часть должны быть правильно отремонтированы или заменены в уполномоченном центре по техобслуживанию, если только не указано другое в этой инструкции по эксплуатации. Дефектные переключатели должны быть заменены в уполномоченном центре по техобслуживанию. Не используйте инструмент, если невозможно его включение и выключение с помощью переключателя.
 21. **Предостережение**
Использование любой другой принадлежности или присоединения, отличного от рекомендуемого в этой инструкции по эксплуатации или каталоге, может привести к опасности персональной травмы.
 22. **Используйте для ремонта услуги специалиста**
Это электрическое оборудование соответствует относящимся к нему правилам безопасности. Ремонт электрического оборудования может проводиться только специалистами, в противном случае, он может вызвать существенную опасность для пользователя.
4. Не эксплуатируйте пилу без прикрепленных защитных кожухов и расщепляющего ножа. Перед каждым использованием проверяйте правильное закрытие защитных кожухов лезвия. Не эксплуатируйте инструмент, если защитные кожухи лезвия не движутся свободно и не закрываются быстро. Никогда не закрепляйте и не привязывайте защитные кожухи лезвия в открытом положении. Любое неправильное функционирование защитных кожухов лезвия следует немедленно скорректировать.
 5. Сохраняйте чистыми и будьте внимательны, чтобы не повредить шпиндель, фланцы (особенно установочную поверхность) и шестигранный болт до установки или во время установки лезвия. Повреждение этих деталей может привести к поломке лезвия. Плохая установка может вызвать вибрацию/биение или проскальзывание лезвия. Используйте только фланцы, предназначенные для этого инструмента.
 6. Тщательно проверьте лезвие перед началом эксплуатации на предмет наличия трещин и повреждений. Не используйте деформированные или треснутые лезвия пилы.
 7. Используйте только рекомендованные производителем лезвия пилы, которые удовлетворяют стандарту EN847-1, и следите, чтобы расщепляющий нож не был шире, чем ширина распила лезвием пилы, и не тоньше, чем тело лезвия.
 8. Всегда используйте рекомендованные в этом руководстве принадлежности. Использование непригодных принадлежностей, например, абразивных отрезных дисков, может привести к травме.
 9. Выберите правильное лезвие пилы для материала, подлежащего резке.
 10. Не используйте лезвия пилы, сделанные из инструментальной быстрорежущей стали.
 11. Чтобы уменьшить производимый шум, следует всегда быть уверенным, что лезвие острое и чистое.
 12. Используйте правильно заточенные лезвия пилы. Соблюдайте максимальную скорость, указанную на лезвие пилы.
 13. Не режьте металл, например, гвозди и винты. Перед эксплуатацией проверьте и удалите из рабочего изделия все гвозди, винты и другие посторонние предметы.
 14. Выбейте все твердые выпадающие сучки из рабочего изделия ПЕРЕД началом резки.
 15. Не используйте инструмент в присутствии огнеопасных жидкостей или газов.
 16. Для Вашей безопасности удалите стружки, маленькие куски и т.д. с рабочего места и поверхности стола перед подсоединением инструмента и началом эксплуатации.
 17. Оператор должен иметь достаточную подготовку в использовании, регулировке и управлении инструментом.

ДОПОЛНИТЕЛЬНЫЕ ПРАВИЛА БЕЗОПАСНОСТИ ДЛЯ ИНСТРУМЕНТА

Как для режима торцовочной пилы, так и для режима настольной пилы (пильного станка):

1. Используйте защиту для глаз и ушей. Также должно использоваться другое подходящее индивидуальное защитное оборудование.
2. НИКОГДА не используйте перчатки за исключением случаев замены лезвия пилы или обращения с грубым материалом перед эксплуатацией.
3. Сохраняйте поверхность пола вокруг инструмента в хорошем состоянии и свободной от падающего материала, например, стружек и обрезков.

18. Держите руки и сохраняйте Вашу позицию и позицию наблюдателей вне линии лезвия пилы. Избегайте контакта с лезвием, которое движется по инерции. Оно все еще может привести к серьезной травме, также никогда не приближайтесь к лезвию пилы.
19. Будьте внимательны все время, в особенности во время повторных монотонных операций. Не полагайтесь на обманчивое чувство безопасности. Лезвия являются очень непростительными.
20. Убедитесь в том, что фиксатор вала высвобожден перед тем, как включать инструмент.
21. Перед использованием инструмента на действительном рабочем изделии дайте ему немного поработать. Наблюдайте за вибрацией и колебаниями, которые могут указывать на плохую установку или плохо сбалансированное лезвие.
22. Перед резкой подождите, пока лезвие не наберет полную скорость.
23. Инструмент не должен использоваться для долбления, фальцевания или шпунтования.
24. Избегайте удаления любых обрезков или других частей рабочего изделия из зоны резки пока инструмент движется, и головка пилы не остановилась.
25. Немедленно остановите эксплуатацию, если Вы заметите что-нибудь необычное.
26. Выключите инструмент и подождите, пока лезвие пилы не остановится, перед тем, как передвигать рабочее изделие или изменять установку.
27. Отсоедините инструмент от сети перед заменой лезвия, техобслуживанием или, когда инструмент не используется.
28. Некоторые типы пыли, получающиеся при работе, содержат химические вещества, которые могут вызывать раковые заболевания, врожденные дефекты или другие повреждения репродуктивных функций. Например, такие химические вещества включают:
 - свинец из красок, содержащих свинец,
 - мышьяк и хром из химически обработанных пиломатериалов.
 Ваш риск от таких воздействий различается в зависимости от того, как часто Вы выполняете работу такого типа. Чтобы уменьшить воздействие этих химических веществ на Вас: работайте в хорошо вентилируемых помещениях и работайте с апробированным оборудованием, обеспечивающим безопасность работ, таким как пылезащитные маски, специально разработанные для фильтрации микроскопических частиц.
29. При распиливании присоедините инструмент к пылесобирающему устройству.

При использовании в режиме торцовочной пилы:

30. Не используйте пилу для резки материалов, отличных от дерева, алюминия или подобных материалов.
31. Не выполняйте операции свободной рукой при резке рабочего изделия в области, близкой к лезвию пилы. Во время всех операций рабочее изделие должно быть надежно зафиксировано на поворотной основе и направляющей планке.
32. Убедитесь в том, что поворотная основа правильно закреплена так, что она не будет передвигаться во время работы.
33. Убедитесь в том, что кронштейн надежно зафиксирован во время наклонной резки. Завинтите рычаг по часовой стрелке, чтобы зафиксировать кронштейн.
34. Убедитесь в том, что лезвие в самом нижнем положении не контактирует с поворотной основой и не контактирует с рабочим изделием, перед тем, как включать инструмент.
35. Крепко удерживайте ручку. Знайте, что пила немного движется вверх и вниз во время запуска и остановки.
36. Когда доска с пропилом износится, замените ее.

При использовании в режиме настольной пилы (пильного станка):

37. Не выполняйте никакие операции свободной рукой. Свободной рукой означает использование Ваших рук для поддержки рабочего изделия или направления рабочего изделия вместо направляющей планки.
38. Убедитесь в том, что кронштейн надежно зафиксирован в рабочем положении. Завинтите рычаг по часовой стрелке, чтобы зафиксировать кронштейн.
39. Используйте толкающую палку или толкающий блок, чтобы избежать работы с руками и пальцами, расположенными близко к лезвию пилы.
40. Убедитесь в том, что стол пильного станка надежно зафиксирован на нужной высоте.
41. Убедитесь в том, что лезвие не контактирует с расщепляющим ножом и рабочим изделием перед тем, как включать инструмент.
42. Всегда храните толкающую палку, когда она не используется.

43. Обратите особое внимание на инструкции по предотвращению риска ОТДАЧИ. ОТДАЧА – это внезапная реакция на заземленное, зажатое или не коаксиальное лезвие пилы. ОТДАЧА вызывает отброс рабочего изделия от инструмента назад по направлению к оператору. ОТДАЧА МОЖЕТ ПРИВЕСТИ К СЕРЬЕЗНОЙ ТРАВМЕ. Чтобы избежать ОТДАЧИ: сохраняйте лезвия острыми; сохраняйте направляющую планку параллельной лезвию; сохраняйте расцепляющий нож и защитный кожух прикрепленными и правильно функционирующими; не высвобождайте рабочее изделие до тех пор, пока Вы не протолкнули его полностью через лезвие; и не распилите рабочее изделие, которое перекручено, покорежено или не имеет прямых кромок, чтобы перемещать вдоль планки.
44. Избегайте резкой, быстрой подачи. Подавайте как можно медленнее при резке твердых рабочих изделий. Не сгибайте и не перекручивайте рабочее изделие во время подачи. Если лезвие застряло или зажалось в рабочем изделии, немедленно выключите инструмент. Отсоедините инструмент от сети. Затем устраниите зажим.

СОХРАНИТЕ ЭТИ ИНСТРУКЦИИ.

УСТАНОВКА

ПРЕДУПРЕЖДЕНИЕ:

- Сохраняйте поверхность пола вокруг инструмента в хорошем состоянии и свободной от падающего материала, например, стружек и обрезков.

Установка дополнительной пластины (Рис. 1 и 2)

Установите дополнительную пластину, используя вырез на основании инструмента, и закрепите ее, завинтив шестигранный болт.

Установка на верстак (Рис. 3)

Этот инструмент должен быть прикреплен с помощью двух болтов к горизонтальной и устойчивой поверхности, используя отверстия для болтов, которые имеются в основании инструмента. Это поможет предотвратить опрокидывание и возможную травму.

ОПИСАНИЕ ФУНКЦИОНИРОВАНИЯ

ПРЕДУПРЕЖДЕНИЕ:

- Следует всегда быть уверенным, что инструмент выключен и отключен от сети перед настройкой или проверкой функционирования инструмента.

Защитный кожух лезвия (Рис. 4 и 5)

ПРЕДУПРЕЖДЕНИЕ:

- Убедитесь в том что, ручка не может быть опущена без нажатия рычага, расположенного вблизи ручки слева.
- Убедитесь в том что, нижние защитные кожухи лезвия А и В не могут быть открыты, если только рычаг, расположенный около ручки, не нажат в самое верхнее положение.

Когда опускается ручка при нажатии рычага влево, нижний защитный щиток лезвия А поднимается автоматически. Нижний защитный щиток лезвия В поднимается, когда он контактирует с рабочим изделием. Защитный щиток лезвия оснащен пружиной, так что он возвращается в его первоначальное состояние при окончании резки и поднятии ручки. Верхний защитный щиток лезвия ровно падает на верхнюю поверхность после того, как рабочее изделие пройдет под ним. НИКОГДА НЕ ПОВРЕЖДАЙТЕ И НЕ УДАЛЯЙТЕ НИЖНИЕ ЗАЩИТНЫЕ ЩИТКИ ЛЕЗВИЯ, ПРУЖИНУ, КОТОРАЯ ПРИСОЕДИНЕНА К НИЖНЕМУ ЗАЩИТНОМУ ЩИТКУ ЛЕЗВИЯ, И ВЕРХНИЙ ЗАЩИТНЫЙ ЩИТОК ЛЕЗВИЯ.

В интересах Вашей личной безопасности всегда сохраняйте каждый защитный щиток лезвия в хорошем состоянии. Любое неправильное функционирование защитных щитков следует немедленно скорректировать. Выполните проверку, чтобы убедиться, что пружина возвращает нижние защитные щитки в нужное состояние. НИКОГДА НЕ ИСПОЛЬЗУЙТЕ ИНСТРУМЕНТ, ЕСЛИ НИЖНИЙ ЗАЩИТНЫЙ ЩИТОК ЛЕЗВИЯ, ПРУЖИНА ИЛИ ВЕРХНИЙ ЗАЩИТНЫЙ ЩИТОК ЛЕЗВИЯ ПОВРЕЖДЕНЫ, НЕИСПРАВНЫ ИЛИ УДАЛЕННЫ. ЭТО ОЧЕНЬ ОПАСНО И МОЖЕТ ПРИВЕСТИ К СЕРЬЕЗНОЙ ТРАВМЕ.

Если какой-либо прозрачный защитный щиток лезвия загрязнился, либо на него прилипла пыль от пилы таким образом, что лезвие не различается легко, отсоедините пилу от сети питания и тщательно почистите щитки с помощью влажной ткани. Не используйте растворители или любые другие очистители на основе бензина для пластмассового щитка.

Если нижний защитный щиток лезвия А сильно загрязнился и через него ничего не видно, выполните следующее. Зафиксируйте верхний стол в полностью поднятом положении, полностью поднимите ручку, полностью нажмите стопорный штырь, когда ручка поднята полностью, и используйте поставляемый торцевой гаечный ключ для отвинчивания болта с шестигранной головкой, удерживающего центральную крышку. Отвинтите шестигранный болт, повернув его против часовой стрелки, и поднимите нижний защитный щиток лезвия А и центральную крышку, одновременно нажимая рычаг влево. С нижним защитным щитком лезвия А в этом положении возможно выполнение более полной и эффективной чистки. По окончании чистки выполните процедуру, обратную вышеописанной, и закрепите болт.

Для верхнего защитного щитка лезвия в таком же случае, как описано выше, отвинтите удерживающий его винт с помощью отвертки и удалите верхний защитный щиток лезвия. После чистки всегда устанавливайте щиток обратно, завинтив винт до такой степени, что верхний защитный щиток лезвия передвигается свободно вверх и вниз.

Если какой-либо из этих защитных щитков обесцвечивается со временем или под действием ультрафиолетовых лучей, обратитесь в центр по техобслуживанию Makita за новым щитком. НЕ ПОВРЕЖДАЙТЕ И НЕ УДАЛЯЙТЕ ЗАЩИТНЫЕ ЩИТКИ.

Поддержка максимальной режущей способности (Рис. 6 и 7)

Этот инструмент подрегулирован на заводе для обеспечения максимальной режущей способности для лезвия пилы 260 мм.

При установке нового лезвия всегда проверяйте позицию нижнего предела лезвия и, если необходимо, подрегулируйте ее следующим образом:

ПРЕДУПРЕЖДЕНИЕ:

- При выполнении этой регулировки расположите верхний стол в самом нижнем положении после отсоединения инструмента от сети.

Сначала отсоедините инструмент от сети. Расположите верхний стол в самом нижнем положении. Полностью опустите рукоятку. Используйте торцевой гаечный ключ, чтобы повернуть регулировочный болт, который находится снизу верхнего стола в самом большом отверстии, до тех пор, пока периферийная часть лезвия не будет слегка выступать ниже верхней поверхности поворотной основы в точке, где лицевая сторона направляющей планки соединяется с верхней поверхностью поворотной основы.

С отсоединенным инструментом поверните лезвие рукой, удерживая ручку в крайнем нижнем положении, чтобы убедиться, что лезвие не контактирует ни с какой частью нижней основы. Если необходимо, немного подрегулируйте.

ПРЕДУПРЕЖДЕНИЕ:

- После установки нового лезвия обязательно убедитесь, что лезвие не контактирует ни с какой частью нижней основы при полностью опущенной ручке. Всегда прорезывайте это с отсоединенным от сети инструментом.

Регулировка угла отрезки (Рис. 8)

Отвинтите захват, повернув его против часовой стрелки. Поверните поворотную основу, нажимая вниз фиксирующий рычаг. Когда Вы передвинuli захват в положение, в котором указатель указывает желаемый угол на шкале отрезки, надежно завинтите захват по часовой стрелке.

ПРЕДУПРЕЖДЕНИЕ:

- При повороте поворотной основы следует полностью поднять ручку.
- После изменения угла отрезки всегда фиксируйте поворотную основу, надежно завинчивая захват.

Регулировка угла наклона (Рис. 9 и 10)

Для регулировки угла наклона отвинтите рычаг на задней панели инструмента против часовой стрелки. Нажмите ручку влево, чтобы наклонить лезвие пилы до тех пор, пока указатель не будет указывать на нужный угол на наклонной шкале. Затем завинтите рычаг по часовой стрелке, чтобы закрепить кронштейн.

ПРЕДУПРЕЖДЕНИЕ:

- При наклоне лезвия пилы следует полностью поднять ручку.
- После изменения угла наклона всегда фиксируйте кронштейн, завинчивая рычаг по часовой стрелке.

Операция переключения (Рис. 11)

ПРЕДУПРЕЖДЕНИЕ:

- Перед эксплуатацией убедитесь в том, что инструмент включается и выключается.

Для запуска инструмента нажмите кнопку ON (I). Для его остановки нажмите кнопку OFF (O).

Подсветка лампами (Рис. 11 и 12)

Только для модели LH1040F

Нажмите верхнюю часть переключателя для включения лампы и нижнюю часть для выключения.

ПРЕДУПРЕЖДЕНИЕ:

- Не смотрите непосредственно на поток света или на источник света.

ПРИМЕЧАНИЕ:

- Используйте сухую ткань, чтобы стереть загрязнение с объектива лампы. Будьте внимательны, чтобы не поцарапать объектив лампы, так как это может уменьшить освещенность.

Регулировка уровня верхнего стола (Рис. 13)

Чтобы подрегулировать уровень рабочего стола, ослабьте два рычага, повернув против часовой стрелки, а затем поднимите или опустите верхний стол. После регулировки надежно закрепите эти рычаги.

ПРЕДОСТЕРЕЖЕНИЕ:

Расположите верхний стол в самом верхнем положении, когда инструмент используется в режиме торцовочной пилы, и в нужном положении, когда инструмент используется в режиме настольной пилы (пильного станка).

СБОРКА

ПРЕДУПРЕЖДЕНИЕ:

- Следует всегда быть уверенным, что инструмент выключен и отключен от сети перед проведением любых работ с инструментом.

Установка или удаление лезвия пилы

ПРЕДУПРЕЖДЕНИЕ:

- Следует всегда быть уверенным, что инструмент выключен и отключен от сети перед установкой или удалением лезвия.
- Используйте только прилагаемый торцевой гаечный ключ Makita для установки или удаления лезвия. Невыполнение этого условия может привести к слишком сильному или слишком слабому затягиванию шестигранного болта. Это может привести к травме.

Закрепите верхний стол в самом верхнем положении.

Зафиксируйте ручку в поднятом положении, нажав на стопорный штырь. (Рис. 14)

Чтобы удалить лезвие, сначала отвинтите зажимной винт так, чтобы нижний защитный щиток лезвия В опустился, как показано на рисунке. (Рис. 15)

Затем используйте торцевой гаечный ключ для отвинчивания шестигранного болта, удерживающего центральную крышку, поворачивая его против часовой стрелки. Поднимите нижний защитный щиток лезвия А и центральную крышку, нажимая рычаг, расположенный вблизи ручки слева. (Рис. 16)

Нажмите фиксатор вала, чтобы зафиксировать шпиндель, и используйте торцевой гаечный ключ, чтобы отвинтить шестигранный болт по часовой стрелке. Затем удалите шестигранный болт, внешний фланец и лезвие. **(Рис. 17)**

Чтобы установить лезвие, аккуратно установите его на шпиндель, убедившись, что направление стрелки на поверхности лезвия совпадает с направлением стрелки на кожухе лезвия. Установите внешний фланец и шестигранный болт, и затем используйте торцевой гаечный ключ, чтобы затянуть шестигранный болт (с левой резьбой) против часовой стрелки, нажимая на фиксатор вала. **(Рис. 18 и 19)**

ПРИМЕЧАНИЕ:

- При установке лезвия пилы следует сначала вставить его с внешней стороны защитного щитка лезвия В, а затем поднять его так, что в конечном счете лезвие расположится в защитном щитке лезвия В.

Для всех стран, отличающихся от европейских стран

ПРЕДУПРЕЖДЕНИЕ:

- Серебряное кольцо с внешним диаметром 25,4 мм установлено на шпиндель на заводе. Черное кольцо с внешним диаметром 25 мм входит в стандартное оборудование. Перед монтажом лезвия на шпиндель всегда убеждайтесь, что на шпиндель установлено правильное кольцо для установочного отверстия лезвия, которое Вы хотите использовать. **(Рис. 20)**

Для европейских стран

ПРЕДУПРЕЖДЕНИЕ:

- Кольцо с внешним диаметром 30 мм между внешним и внутренним фланцами установлено на заводе. **(Рис. 20)**

Верните нижний защитный щиток лезвия А и центральную крышку на их первоначальное место. Затем завинтите шестигранный болт по часовой стрелке, чтобы закрепить центральную крышку. Поднимите нижний защитный щиток лезвия В до упора и надежно завинтите зажимной винт, удерживая щиток в поднятом положении. Опустите рукоятку, чтобы убедиться, что нижний защитный щиток лезвия движется правильно. Перед выполнением резки убедитесь в том, что фиксатор вала высвободил шпиндель.

Регулировка расщепляющего ножа

Перед регулировкой расщепляющего ножа ослабьте два рычага, повернув их против часовой стрелки, и нажмите верхний стол с правой стороны около расщепляющего ножа в его нижнее положение. Затем закрепите верхний стол, вновь надежно закрепив два рычага, как показано на рисунке. **(Рис. 21)**

Должен быть зазор примерно 4–5 мм между расщепляющим ножом и зубьями пилы. Подрегулируйте соответствующим образом расщепляющий нож, отвинтив два шестигранных болта против часовой стрелки с помощью шестигранного торцевого гаечного ключа и измерив дистанцию. Надежно завинтите два шестигранных болта, а затем перед резкой выполните проверку, чтобы видеть, что верхний защитный щиток лезвия работает плавно. **(Рис. 22)**

Расщепляющий нож был установлен перед отправкой с фабрики, так что лезвие и расщепляющий нож находятся на одной линии. **(Рис. 23)**

ПРЕДУПРЕЖДЕНИЕ:

- Если лезвие и расщепляющий нож не выровнены правильно, то во время эксплуатации могут возникнуть условия для опасного защемления. Убедитесь в том, что они выровнены правильно. Вы можете получить серьезную травму во время использования инструмента, у которого неправильно выровнен расщепляющий нож. Если они не выровнены по какой-либо причине, всегда обращайтесь в уполномоченный центр по техобслуживанию Makita, чтобы отремонтировать их.

Установка и удаление направляющей планки

1. Установите направляющую планку на столе так, что держатель направляющей планки не совместится с направляющей. Надежно завинтите зажимной винт (В) направляющей планки по часовой стрелке.
2. Отвинтите зажимной винт (А).
3. Продвиньте направляющую планку и закрепите ее так, что дальний от Вас конец направляющей планки будет на уровне точки, в которой передний край лезвия пилы только появляется из верхней поверхности рабочего изделия. Целью этой регулировки является уменьшение риска отдачи в направлении оператора, который выполняет резку, возникающий из-за защемления рабочего изделия между лезвием пилы и направляющей планкой, и последующего отскока в направлении оператора. Линия 3 отличается в зависимости от толщины рабочего изделия или уровня стола. Подрегулируйте позицию направляющей планки в соответствии с толщиной рабочего изделия.
После регулировки направляющей планки надежно завинтите зажимной винт (А). **(Рис. 24 и 25)**

ПРИМЕЧАНИЕ:

- Существует четыре конфигурации расположения направляющей планки, как показано на рисунке. **(Рис. 26)** Направляющая планка имеет два прореза на ее сторонах, один прорез с выступающей гранью около той же стороны и другой без грани. Используйте поверхность направляющей планки с этой гранью обращенной к рабочему изделию только при резке на куски тонкого рабочего изделия.

- Чтобы изменить конфигурацию направляющей планки, удалите направляющую планку из держателя направляющей планки, ослабив зажимной винт (А), и измените лицевую поверхность направляющей планки на поверхность держателя направляющей планки, так что направляющая планка будет обращена на держатель направляющей планки в соответствии с Вашей работой, как показано на рисунке. Вставьте квадратную гайку в держатель направляющей планки на заднем конце любого прореза направляющей планки так, что они будут совмещены, как показано на рисунке.

Чтобы поменять конфигурацию А или В на конфигурацию С или D, или на противоположную конфигурацию, удалите квадратную гайку, шайбу и зажимной винт (А) из держателя направляющей планки, затем поместите зажимной винт (А), шайбу и квадратную гайку на противоположную позицию держателя направляющей планки по сравнению с первоначальной позицией. Надежно завинтите зажимной винт (А) после вставления квадратной гайки держателя направляющей планки в прорез направляющей планки. Вставьте квадратную гайку в держатель направляющей планки на заднем конце любого прореза направляющей планки так, что они будут совмещены, как показано на рисунке. **(Рис. 27)** Направляющая планка отрегулирована на заводе так, что она расположена параллельно поверхности лезвия. Убедитесь в том, что она расположена параллельно. Чтобы проверить, действительно ли направляющая планка расположена параллельно лезвию. Опустите стол в самое нижнее положение так, чтобы лезвие появилось в самой верхней позиции стола. Пометьте один зуб лезвия мелком. Измерьте расстояние (А) и (В) между направляющей планкой и лезвием. Выполните оба измерения, используя зуб пилы, отмеченный мелком. **(Рис. 28)** Эти два измерения должны быть равны. Если направляющая планка не параллельна лезвию, выполните следующее: **(Рис. 29)**

1. Поверните два регулировочных винта против часовой стрелки.
2. Передвигайте дальний конец направляющей планки немного вправо или влево до тех пор, пока она не станет параллельной лезвию.
3. Надежно завинтите два винта на направляющей планке.

ПРЕДУПРЕЖДЕНИЕ:

- Обязательно подрегулируйте направляющую планку так, чтобы она была расположена параллельно лезвию, или могут возникнуть условия опасной отдачи.
- Обязательно подрегулируйте направляющую планку так, чтобы она не контактировала с верхним защитным щитком лезвия или лезвием пилы. **(Рис. 30)**

Мешок для пыли

Использование мешка для пыли делает операции по резке более чистыми и облегчает сбор пыли. Для присоединения мешка для пыли вставьте его в насадку для пыли. **(Рис. 31)**

ПРИМЕЧАНИЕ:

- В режиме торцовочной пилы всегда вставляйте мешок для пыли только в заднюю насадку.

Когда мешок для пыли заполнен приблизительно наполовину, удалите мешок для пыли из инструмента и вытащите застезжку. Осторожно содержимое мешка для пыли, слегка похлопывая его, так чтобы удалить частицы, прилипшие к внутренним сторонам, что может препятствовать дальнейшему сбору пыли. **(Рис. 32)**

Если Вы подсоедините пылесос к Вашей пиле, то могут быть выполнены более эффективные и чистые операции.

Чтобы установить кожух лезвия во время использования в режиме настольной пилы (пыльного станка), поверните поворотную основу на угол резки 0° (см. раздел “Регулировка угла резки”) и поместите кожух лезвия на поворотный стол так, чтобы кожух лезвия был расположен по центру относительно прореза для входа лезвия в поворотный стол, а затем зафиксируйте ручку в самом нижнем положении, полностью нажав стопорный штырь, как показано на рисунке. **(Рис. 33)**

ПРИМЕЧАНИЕ:

- Для присоединения мешка для пыли к передней насадке для пыли в режиме настольной пилы (пыльного станка), сначала удалите крышку с передней насадки для пыли, а затем прикрепите мешок для пыли к насадке для пыли.
- Когда мешок для пыли не используется, всегда удаляйте крышку с передней насадки для пыли. Невыполнение этого условия может привести к рассеиванию пыли из насадки для пыли.
- При использовании инструмента в режиме настольной пилы (пыльного станка), убедитесь в том, что кожух лезвия установлен на поворотный стол.

Фиксация рабочего изделия

Всегда, когда это возможно, закрепляйте рабочее изделие с помощью дополнительных тисков. Если Вы должны использовать Ваши руки, чтобы удерживать рабочее изделие, то это должно выполняться крепко и надежно так, чтобы не потерять контроль над рабочим изделием. Ваши руки и кисти должны быть обязательно вне области лезвия (минимум 100 мм). Сильно прижмите рабочее изделие к направляющей планке с помощью Ваших пальцев находящихся сверху направляющей планки. Рабочее изделие также должно неподвижно располагаться на поворотной основе.

ПРЕДОСТЕРЕЖЕНИЕ:

- Никогда не используйте Ваши руки для удерживания рабочего изделия, если при этом требуется, чтобы Ваши руки были ближе, чем 100 мм до области лезвия. В этом случае всегда используйте дополнительные тиски, чтобы закрепить рабочее изделие. После любой операции резки аккуратно поднимите лезвие. Никогда не поднимайте лезвие до того, как оно полностью остановится. Это может привести к серьезной травме.

ПРЕДУПРЕЖДЕНИЕ:

- При резке длинных рабочих изделий используйте опоры, которые являются такими же высокими, как уровень верхней поверхности поворотной основы. Не полагайтесь полностью на вертикальные тиски и/или горизонтальные тиски (обе принадлежности являются дополнительными) для фиксации рабочего изделия. **(Рис. 34)**
Тонкий материал имеет тенденцию к провисанию. Создайте опору для рабочего изделия по всей его длине во избежание зажатия лезвия и возможной ОТДАЧИ.

Вертикальные тиски (дополнительная принадлежность) (Рис. 35)

Вертикальные тиски могут быть установлены в двух положениях, как на левой, так и на правой стороне направляющей планки или сборки держателя (дополнительная принадлежность). Вставьте анкер тисков в отверстие в направляющей планке или сборке держателя и завинтите винт для фиксации анкера тисков.

Расположите плечо тисков в соответствии с толщиной и формой рабочего изделия и зафиксируйте плечо тисков, завинтив винт. Если винт для фиксации плеча тисков контактирует с направляющей планкой, установите винт на обратной стороне плеча тисков. Убедитесь в том, что никакая часть инструмента не контактирует с тисками, когда ручка опускается полностью. Если какая-то часть контактирует с тисками, измените положение тисков.

Прижмите рабочее изделие плоско к направляющей планке и поворотной основе. Расположите рабочее изделие в нужной позиции резки и надежно зафиксируйте его, завинтив регулятор тисков.

ПРЕДУПРЕЖДЕНИЕ:

- Рабочее изделие должно быть надежно зафиксировано на поворотной основе и направляющей планке.

Горизонтальные тиски (дополнительная принадлежность) (Рис. 36)

Горизонтальные тиски могут быть установлены как на левой, так и на правой стороне основания. При выполнении резки под углом 15° или более установите горизонтальные тиски на стороне, противоположной направлению, в котором нужно поворачивать поворотную основу. При повороте регулятора тисков против часовой стрелки, винт высвобождается и вал тисков может быть быстро передвинут внутрь и наружу. При повороте регулятора тисков по часовой стрелке, винт останется зафиксированным. Для захвата рабочего изделия поверните регулятор тисков по часовой стрелке до тех пор, пока выступ не достигнет его самого верхнего положения, а затем надежно прикрепите. Если регулятор тисков втягивается или вытягивается при повороте по часовой стрелке, выступ может остановиться под углом. В этом случае поверните регулятор тисков назад против часовой стрелки до тех пор, пока винт не высвободится, перед поворотом еще немного по часовой стрелке. Максимальная ширина рабочего изделия, которое может быть закреплено с помощью горизонтальных тисков, составляет 130 мм.

Держатели и сборки держателя (дополнительные принадлежности)

Держатели и сборки держателя могут быть установлены на любой стороне, в зависимости от того, как удобнее держать рабочее изделие горизонтально. Установите их, как показано на рисунке. Затем надежно затяните винты, чтобы зафиксировать держатели и сборки держателя. **(Рис. 37)**

При резке длинных рабочих изделий используйте сборку держатель-стержень (дополнительная принадлежность). Она состоит из двух сборок держателя и двух стержней 12. **(Рис. 38)**

ПРЕДУПРЕЖДЕНИЕ:

- Всегда поддерживайте уровень длинных рабочих изделий вровень с верхней поверхностью поворотной основы для аккуратной резки и для предотвращения опасной потери управления инструментом.

ЭКСПЛУАТАЦИЯ

ПРЕДУПРЕЖДЕНИЕ:

- Перед использованием убедитесь, что Вы высвободили ручку из нижнего положения, вытянув стопорный штырь.
- Убедитесь в том, что лезвие не контактирует с рабочим изделием и т.п. перед тем, как включать инструмент.

РЕЗКА В РЕЖИМЕ ТОРЦОВОЧНОЙ ПИЛЫ

ПРЕДОСТЕРЕЖЕНИЕ:

- При использовании инструмента в режиме торцовочной пилы закрепите верхний стол в самом верхнем положении так, чтобы лезвие пилы никогда не выступало на верхней поверхности верхнего стола.

ПРЕДУПРЕЖДЕНИЕ:

- Не прикладывайте во время резки чрезмерное давление к ручке. Слишком большое давление может привести к перегрузке двигателя и/или уменьшению эффективности резки. Нажимайте на ручку вниз только с такой силой, какая необходима для ровной резки, и без значительного уменьшения скорости вращения лезвия.
- Слегка нажмите на ручку для выполнения резки. Если ручка нажата сильно или если приложено боковое давление, лезвие будет вибрировать и оставлять следы (следы от пилы) на рабочем изделии и точность резки ухудшится.

1. Нажимная резка (Рис. 39)

Зафиксируйте рабочее изделие относительно направляющей планки и поворотного стола. Включите инструмент так, чтобы лезвие не касалось рабочего изделия, и подождите, пока лезвие не наберет полную скорость перед вращением. Затем слегка вращайте ручку в самое нижнее положение для резки рабочего изделия. Когда резка завершена, выключите инструмент и **ПОДОЖДИТЕ ДО ТЕХ ПОР, ПОКА ЛЕЗВИЕ НЕ ОСТАНОВИТСЯ ПОЛНОСТЬЮ** перед возвратом лезвия в полностью поднятое положение.

2. Резка под углом

Обращайтесь к приведенному выше разделу "Регулировка угла отрезки".

3. Наклонная резка (Рис. 40)

Отвинтите рычаг и наклоните лезвие пилы для установки угла наклона (Обращайтесь к приведенному выше разделу "Регулировка угла наклона"). Следует повторно крепко завинтить рычаг для надежной фиксации выбранного угла резки. Зафиксируйте рабочее изделие относительно направляющей планки и поворотного стола. Убедитесь в том, что рама подтянута до упора по направлению к оператору. Включите инструмент так, чтобы лезвие не касалось рабочего изделия, и подождите, пока лезвие не наберет полную скорость. Затем плавно опустите ручку в самое нижнее положение, одновременно прикладывая давление параллельно к лезвию. Когда резка завершена, выключите инструмент и **ПОДОЖДИТЕ ДО ТЕХ ПОР, ПОКА ЛЕЗВИЕ НЕ ОСТАНОВИТСЯ ПОЛНОСТЬЮ** перед возвратом лезвия в полностью поднятое положение.

ПРЕДУПРЕЖДЕНИЕ:

- Следует всегда быть уверенным, что лезвие будет двигаться вниз в направлении наклона при наклонной резке. Держите руки подальше от пути лезвия пилы.
- Во время наклонной резки могут быть созданы условия, когда отрезанный кусок будет сложен на сторону лезвия. Если лезвие поднимается при еще вращающемся лезвии, этот кусок может быть захвачен лезвием, приведя к разбрасыванию кусочков вокруг, что представляет опасность. Поднимайте лезвие **ТОЛЬКО** после того, как оно полностью остановится.
- При нажатии на ручку вниз приложите давление параллельно лезвию. Если давление не параллельно лезвию во время резки, угол лезвия может быть сдвинут и точность резки ухудшится.

4. Составная резка

Составная резка является процессом, при котором угол наклона выбирается в то же самое время, когда угол отрезки прорезается в рабочем изделии. Выполнение составной резки возможно под углами, показанными в нижеприведенной таблице.

| Угол наклона | Угол отрезки |
|--------------|-------------------------|
| 45° | Левый и правый 0° – 45° |

При выполнении составной резки обращайтесь к объяснениям в разделах "Нажимная резка", "Резка под углом" и "Наклонная резка".

5. Резка алюминиевого профиля (Рис. 41)

При фиксации алюминиевых профилей используйте разделительные блоки или обрезанные куски, как показано на рисунке, для предотвращения деформации алюминия. Используйте смазку для металлорежущих инструментов при резке алюминиевого профиля для предотвращения наложения алюминиевого материала на лезвие.

ПРЕДУПРЕЖДЕНИЕ:

- Никогда не пытайтесь резать толстые или круглые алюминиевые профили. Толстые алюминиевые профили могут выпасть во время эксплуатации, а круглые алюминиевые профили невозможно надежно зафиксировать с помощью этого инструмента.
- Никогда не выполняйте резку алюминия в режиме настольной пилы (пильного станка):

6. Деревянное покрытие

Использование деревянного покрытия помогает обеспечить свободную от расколов резку рабочих изделий. Присоедините деревянное покрытие к направляющей пластине, используя отверстия в направляющей пластине.

Относительно размеров для предполагаемого деревянного покрытия см. рисунок.

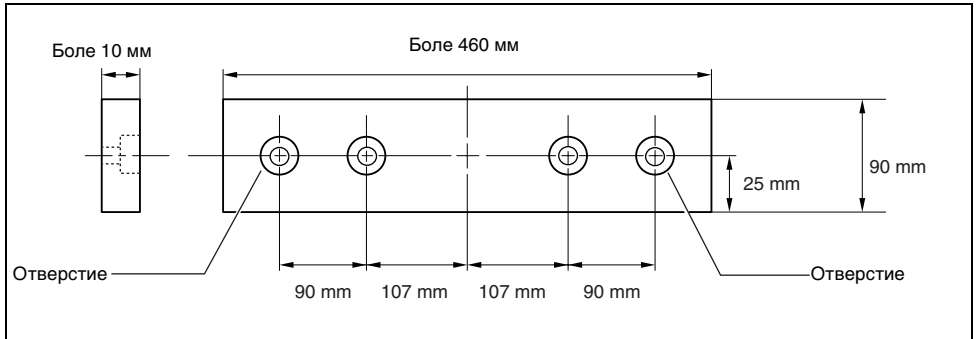

ПРЕДУПРЕЖДЕНИЕ:

- В качестве деревянного покрытия используйте гладкую древесину одинаковой толщины.
- Используйте винты, чтобы, присоединить деревянное покрытие к направляющей пластине. Винты должны быть установлены так, чтобы головки винтов были ниже поверхности деревянного покрытия.
- Когда прикреплено деревянное покрытие, не поворачивайте поворотную основу с опущенной ручкой. Лезвие и/или деревянное покрытие будут повреждены.

7. Резка повторяющихся длин (Рис. 42)

При резке нескольких кусков досок одинаковой длины, в диапазоне от 240 мм до 400 мм, использование установочной пластины будет способствовать более эффективной эксплуатации. Установите установочную пластину на держатель, как показано на рисунке.

Совместите линию резки на Вашем рабочем изделии на левой или правой стороне канавки на доске с пропилом, и удерживая рабочее изделие от движения, передвиньте установочную пластину заподлицо с концом рабочего изделия. Затем надежно закрепите установочную пластину с помощью винта. Когда установочная пластина не используется, ослабьте винт и вытащите установочную пластину.

ПРИМЕЧАНИЕ:

- Использование сборки держатель-стержень (дополнительная принадлежность) позволяет выполнять повторную резку изделий длиной приблизительно до 2200 мм.

РЕЗКА В РЕЖИМЕ НАСТОЛЬНОЙ ПИЛЫ (ПИЛЬНОГО СТАНКА)

ПРЕДУПРЕЖДЕНИЕ:

- При использовании инструмента в режиме настольной пилы (пильного станка) поместите кожух лезвия на поворотный стол так, чтобы кожух лезвия был расположен по центру относительно прореза для входа лезвия в поворотный стол, и чтобы два небольших выступа на нижней стороне кожуха лезвия входили в полукруглый прорез на периферийной части поворотного стола, как показано на рисунке, а затем зафиксируйте ручку в самом нижнем положении, полностью нажав на стопорный штырь. (Рис. 43)
- Всегда используйте "рабочие помощники" такие, как толкающие палки и толкающий блок, когда существует опасность того, что Ваши руки или пальцы будут близко к лезвию.
- НИКОГДА НЕ вытаскивайте рабочее изделие, пока лезвие движется. Если Вам нужно вытащить рабочее изделие перед завершением резки, сначала выключите инструмент, крепко удерживая рабочее изделие. Перед вытаскиванием рабочего изделия подождите до тех пор, пока лезвие полностью не остановится. Невыполнение этого условия может вызвать опасную отдачу.
- НИКОГДА НЕ удаляйте отрезанный материал, пока лезвие движется.
- НИКОГДА не помещайте Ваши руки или пальцы на пути лезвия пилы.
- Всегда надежно закрепляйте направляющую планку, или может произойти опасная отдача.

Рабочие помощники

Толкающие палки, толкающие блоки или вспомогательная планка являются видами "рабочих помощников". Используйте их, чтобы производить безопасную надежную резку без необходимости для оператора контактировать с лезвием любой частью тела.

Толкающий блок (Рис. 44)

Используйте 15 мм кусок фанеры. Ручка должна быть в центре куска фанеры. Закрепите, как показано, с помощью клея и шурупов. Небольшой кусок дерева 10 мм x 9 мм x 30 мм должен быть обязательно приклеен к фанере, чтобы предотвратить затупление лезвия, если оператор по ошибке режет в толкающем блоке. (Никогда не используйте гвозди в толкающем блоке.)

Вспомогательная планка (Рис. 45 и 46)

Сделайте вспомогательную планку из 10 мм и 15 мм кусков фанеры.

Снимите направляющую планку, зажимной винт (А), плоскую шайбу и квадратную гайку с держателя направляющей планки, и затем присоедините и зафиксируйте вспомогательную планку на держателе направляющей планки, используя болт М6 длиннее, чем М6 x 50, шайбы и гайку.

Продольный распил

ПРЕДУПРЕЖДЕНИЕ:

При резке длинных или больших рабочих изделий, всегда обеспечивайте соответствующую поддержку позади стола. НЕ позволяйте длинной доске перемещаться или сдвигаться на столе. Это приведет к тому, что лезвие зажмется, и увеличит вероятность отдачи и травмы. Поддержка должна быть на такой же высоте, как и высота стола.

1. Подрегулируйте глубину резки немного больше, чем толщина рабочего изделия. Для выполнения этой регулировки ослабьте два рычага и опустите или поднимите верх стола.
2. Расположите направляющую планку на нужной ширине направляющей планки и зафиксируйте ее на месте, закрутив зажимной винт (А). Перед распиловкой убедитесь, что два винта на держателе направляющей пластины зафиксированы. Если они недостаточно надежно зафиксированы, затяните их еще раз.
3. Включите инструмент и слегка подайте рабочее изделие на лезвие вместе с направляющей планкой.

- (1) Когда ширина разреза 40 мм или шире, используйте толкающую палку. (Рис. 47)

- (2) Когда ширина разреза уже, чем 40 мм, толкающая палка не может быть использована, так как толкающая палка будет ударять по верхней части щитка лезвия. Используйте вспомогательную планку и толкающий блок.

Надежно установите вспомогательную планку, которая зафиксирована на держателе направляющей планки на столе. Подайте рабочее изделие рукой до тех пор, пока конец не будет приблизительно в 25 мм от переднего края верха стола. Продолжайте подавать, используя толкающий блок на верху вспомогательной планки, до тех пор, пока резка не будет завершена. (Рис. 48)

Переноска инструмента

Убедитесь в том, что инструмент отсоединен от сети. Закрепите лезвие под углом наклона 0° и поворотную основу в положении крайнего левого угла резки. Опустите полностью ручку и зафиксируйте ее в опущенном положении, полностью нажав на стопорный штырь. (Рис. 49)

Переносите инструмент, удерживая обе стороны основания инструмента, как показано на рисунке. Если Вы удалите держатели, мешок для пыли и т.д., Вы можете легче переносить инструмент. (Рис. 50)

ПРЕДУПРЕЖДЕНИЕ:

- Перед переноской инструмента всегда закрепляйте все движущиеся части.

ТЕХНИЧЕСКОЕ ОБСЛУЖИВАНИЕ

ПРЕДУПРЕЖДЕНИЕ:

- Следует всегда быть уверенным, что инструмент выключен и отключен от сети перед выполнением проверки или техническим обслуживанием.

ПРЕДОСТЕРЕЖЕНИЕ:

- С целью наилучшей и безопасной эксплуатации всегда следует убеждаться, что лезвие является острым и чистым.

Регулировка угла резки

Инструмент тщательно подрегулирован и отцентрирован на заводе, но грубое обращение может повлиять на центровку. Если Ваш инструмент отцентрирован не правильно, выполните следующее:

1. Угол резки

Отвинтите захват, который закрепляет поворотную основу. Поверните поворотную основу так, чтобы указатель указывал на 0° на шкале отрезки. Завинтите захват и отвинтите шестигранные болты, которые закрепляют направляющую планку, используя торцевой гаечный ключ. (Рис. 51)

Опустите полностью ручку и зафиксируйте ее в опущенном положении, нажав на стопорный штырь. Придайте прямой угол стороне лезвия и лицевой поверхности направляющей планки, используя треугольную линейку, плотничный угольник и т.д. Затем надежно завинтите шестигранные болты на направляющей планке в направлении с правой стороны. (Рис. 52)

2. Угол наклона

(1) Угол наклона 0°

Опустите полностью ручку и зафиксируйте ее в опущенном положении, нажав на стопорный штырь. Ослабьте рычаг на задней части инструмента. Поверните регулировочный болт угла наклона 0° на правой стороне поворотной основы на два или три оборота по часовой стрелке, чтобы наклонить лезвие направо. (Рис. 53)

Аккуратно совместите под прямым углом сторону лезвия с верхней поверхностью поворотной основы, используя треугольную линейку, рейшину и т.д., поворачивая регулировочный болт угла наклона 0° против часовой стрелки. (Рис. 54)

Убедитесь в том, что указатель на кронштейне указывает 0° на наклонной шкале на кронштейне. Если он не указывает на 0°, отвинтите винт, который закрепляет указатель, и подрегулируйте указатель так, чтобы он указывал на 0°. (Рис. 55)

(2) Угол наклона 45°

Подрегулируйте угол наклона 45° только после выполнения регулировки угла наклона 0°. Для регулировки угла наклона 45° влево отвинтите рычаг и наклоните лезвие пилы полностью влево. Убедитесь в том, что указатель на кронштейне указывает 45° на наклонной шкале на кронштейне. Если указатель не указывает 45°, поворачивайте регулировочный болт угла наклона 45° на левой стороне кронштейна до тех пор, пока указатель не укажет 45°. (Рис. 56)

Замена угольных щеток (Рис. 57 и 58)

Удаляйте и проверяйте угольные щетки регулярно. Замените, если они изнашиваются до ограничительной метки. Сохраняйте угольные щетки в чистоте и свободными от сдвига в держателях. Следует заменять обе угольные щетки одновременно. Используйте только идентичные угольные щетки. Используйте отвертку для удаления крышек держателей щеток. Вытащите изношенные угольные щетки, вставьте новые и зафиксируйте крышки держателей щеток.

После использования

- После использования сотрите все стружки и пыль, прилипшие к инструменту, с помощью мокрой ткани или подобного предмета. Сохраняйте щиток лезвия в чистоте в соответствии с указаниями, приведенными ранее в параграфе "Щиток лезвия". Смажьте движущиеся части машинным маслом для предотвращения образования ржавчины.

Для поддержания БЕЗОПАСНОСТИ и ДОЛГОВЕЧНОСТИ изделия починка, любое другое обслуживание или регулировка должны быть выполнены в уполномоченных центрах по техобслуживанию Makita, всегда используя сменные части Makita.

ПРИНАДЛЕЖНОСТИ

ПРЕДУПРЕЖДЕНИЕ:

- Эти принадлежности или приспособления рекомендуются для использования с Вашим инструментом Makita, указанным в руководстве. Использование любых других принадлежностей или приспособлений может вызвать риск причинения травмы. Используйте принадлежности или приспособления только для указанных целей.

Если Вам необходима какая-либо помощь относительно дальнейших подробностей об этих принадлежностях, обращайтесь в Ваш местный центр по техобслуживанию Makita.

- Лезвия пилы стальные с твердосплавной пластиной
- Дополнительная пластина
- Тиски в сборе (Горизонтальные тиски)
- Вертикальные тиски
- Торцевой ключ 13
- Набор держателя
- Сборка держателя
- Сборка стержня держателя
- Установочная пластина
- Мешок для пыли
- Треугольная линейка
- Кожух лезвия (Защитный щиток лезвия С)
- Толкающая палка
- Сборка линейки (Направляющая планка)

Шум и вибрация

EN6005-1

Типичные А-взвешенные уровни шума составят уровень звукового давления 92 дБ (А).

уровень звуковой мощности 105 дБ (А).

– Надевайте защиту для слуха. –

Типичное взвешенное значение квадратного корня ускорения составляет не более чем 2,5 м/с².

ЕС ДЕКЛАРАЦИЯ СООТВЕТСТВИЯ

EN6003-1

Мы заявляем под свою собственную ответственность, что этот продукт находится в соответствии со следующими стандартами документов по стандартизации:

EN61029, EN55014, EN61000,

согласно сборникам директив 73/23/ЕЕС, 89/336/ЕЕС и 98/37/ЕЕС.

Сертификат соответствия технических данных относительно Директивы 98/37/ЕЕС был получен от следующей регистрационной организации:

Intertek SEMKO AB, Torshamnsgatan 43, Box 1103, SE-164 22 Kista, Sweden

Ясухико Канзак **CE 2004**



Директор

MAKITA INTERNATIONAL EUROPE LTD.

Michigan Drive, Tongwell, Milton Keynes,
Bucks MK15 8JD, ENGLAND